

垂直式切片机 MANTEGNA VCS



MANTEGNA 300 VCS



MANTEGNA 300 VCS TOP

MANTEGNA VCS

- 圆角线条，无可见螺钉；
- 磨削镀铬的滑动轴；
- 抛光铸铁的滑动轴套；
- 料斗端部带有硫化橡胶切片挡板；
- 可拆装厚度调节板；
- 销钉式接合不锈钢切片挡板；
- 不锈钢铆钉和紧固件；
- 可直接接触电子部件的底部保护罩；
- 最大切削厚度为29毫米；
- 刀片和机体间距为48毫米；
- 底部带保护槽的磨刀器；
- 带油脂收集槽，易拆装；
- 塑料把手；
- 橡胶支脚。

MANTEGNA VCS TOP

- 铝合金支脚；
- 铝合金把手；
- IP 67 保护级不锈钢按钮。

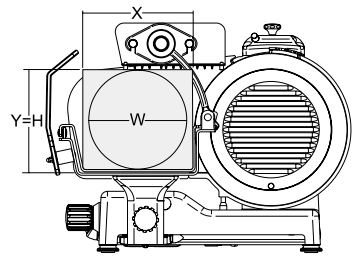
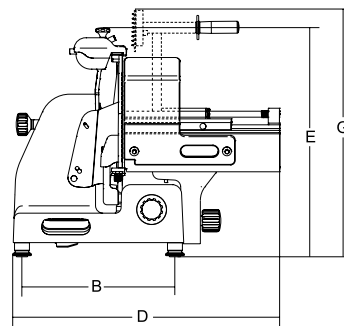
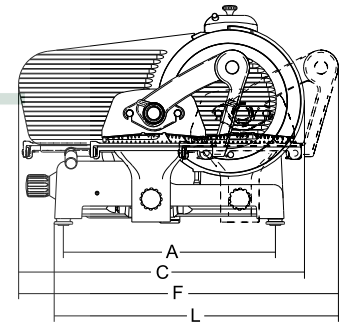

产品型号	刀片直径	电机功率	切削厚度	料斗行程	料斗尺寸	A	B	C	D	E	F	G	L	X	Y	H	W	净重	包装尺寸	毛重
	mm/inch.	W/Hp	mm	mm	mm	mm	mm	mm	mm	mm	mm	mm	mm	mm	mm	mm	mm	kg	mm	kg
MANTEGNA 300 VCS	300 / 12"	275 / 0.37	29	310	340 x 250	468	338	635	685	500	720	560	610	250	225	225	225	36	870 x 840 x 750	52
MANTEGNA 300 VCS TOP	300 / 12"	275 / 0.37	29	310	340 x 250	468	338	635	685	500	720	560	610	250	225	225	225	36	870 x 840 x 750	52